

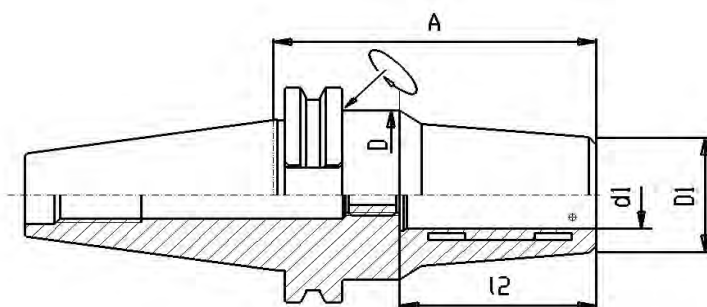

Werkzeugaufnahmen / Toolholders DIN 69871



Hydro-Dehnspannfutter

Hydraulic chuck

Mandrins hydrauliques

Form AD / B

kombinierbare Kühlmittelzufuhr

combined coolant version

eau de refroidissement combiné

Rundlaufabweichung:

SK zu Innenbohrung 3 µm max.

Accuracy:

taper to inner-bore 3µm max.

Précision:

Défaut de concentricité 3µm

Artikel-Nummer									
	SK	x	d1	A	l2	D	D1	€/ St.	
G314D	40	x	6	x	80	40	49,5	26	auf Anfrage
G314D	40	x	8	x	80	40	49,5	28	auf Anfrage
G314D	40	x	10	x	80	40	49,5	30	auf Anfrage
G314D	40	x	12	x	80	40	49,5	32	261,90
G314D	40	x	16	x	80	46	49,5	38	298,70
G314D	40	x	20	x	64,5	51	49,5	41	214,80 *
G314D	40	x	20	x	80	51	49,5	42	261,90
G314D	40	x	25	x	95	57	63	55	298,70
G314D	40	x	32	x	95	61	70	63	298,70
G314D	50	x	6	x	80	37	49,5	26	auf Anfrage
G314D	50	x	8	x	80	37	49,5	28	auf Anfrage
G314D	50	x	10	x	80	41	49,5	30	auf Anfrage
G314D	50	x	12	x	80	46	49,5	32	auf Anfrage
G314D	50	x	16	x	80	49	49,5	38	auf Anfrage
G314D	50	x	20	x	80	51	49,5	42	379,90
G314D	50	x	25	x	100	57	63	55	416,70
G314D	50	x	32	x	81	61	70	62	243,10 *
G314D	50	x	32	x	100	61	70	63	416,70

gewuchtet / balanced / équilibré

auf G2,5 bei 20.000 U/min

Tabelle mit den übertragbaren Drehmomenten siehe Seite 94

Zubehör / Accessories



G014 Seite 141



G050 Seite 157

* Ausführung kurz und schwer
short and heavy version
Version courte et lourde

